

REINING PATTERN 5

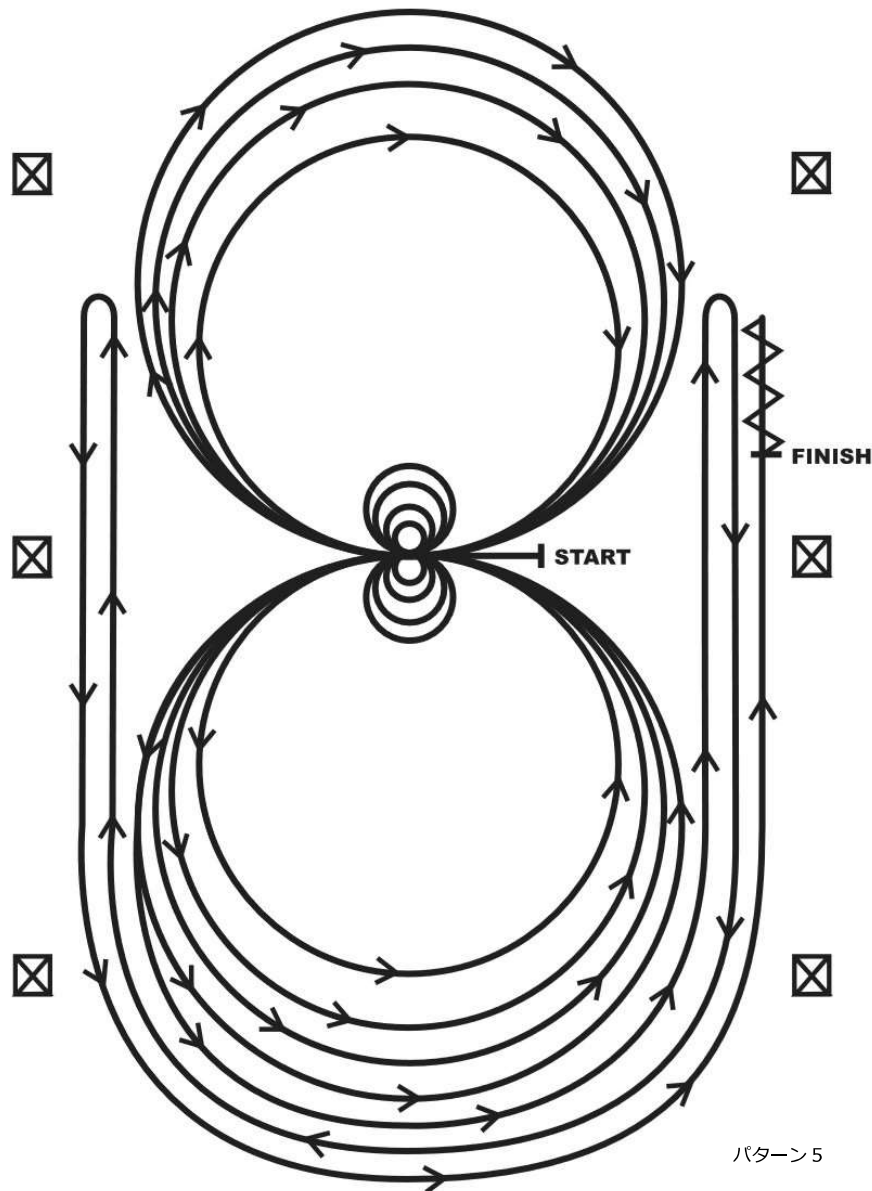

Horses may walk or jog to the center of arena. Horses must walk or stop prior to starting pattern. Beginning at the center of the arena facing the left wall or fence.

1. Beginning on the left lead, complete three circles to the left: the first two circles large and fast; the third circle small and slow. Stop at the center of the arena. Hesitate.
2. Complete four spins to the left. Hesitate.
3. Beginning on the right lead, complete three circles to the right: the first two circles large and fast; the third circle small and slow. Stop at the center of the arena. Hesitate.
4. Complete four spins to the right. Hesitate.
5. Beginning on the left lead, run a large fast circle to the left, change leads at the center of the arena, run a large fast circle to the right, and change leads at the center of the arena. (Figure 8)
6. Continue around previous circle to the left but do not close this circle. Run up the right side of the arena past the center marker and do a right rollback at least twenty feet (six meters) from the wall or fence—no hesitation.
7. Continue around previous circle but do not close this circle. Run up the left side of the arena past the center marker and do a left rollback at least twenty feet (six meters) from the wall or fence—no hesitation.
8. Continue back around previous circle but do not close this circle. Run up the right side of the arena past the center marker and do a sliding stop at least twenty feet (six meters) from the wall or fence. Back up at least ten feet (three meters). Hesitate to demonstrate completion of the pattern.

演技開始の前は、ウォークまたはストップした状態でなければならない。左側の壁またはフェンスを正面にして、アリーナのセンターで演技を開始する。

- 1.はじめに左リードの左サークルを3周。最初の2周をラージファースト。3周目をスモールスロー。アリーナのセンターでストップ。
- 2.左スピン4回。ヘジテイト。
- 3.右リードの右サークルを3周。最初の2周をラージファースト。3周目をスモールスロー。アリーナのセンターでストップ。
- 4.右スピン4回。ヘジテイト。
- 5.左リードでラージファーストの左サークル。アリーナのセンターでリードチェンジ。そしてラージファーストの右サークル。アリーナのセンターでリードチェンジ。(フィギア8)
- 6.そのまま左サークルに戻る。しかしサークルを閉じずにアリーナの右側を走行し、センターマーカーをパスして右ロールバック。ただし20フィート(6メートル)以上、壁またはフェンスから離れて行うこと。ノーヘジテーション。
- 7.そのまま元のサークルに戻る。しかしサークルを閉じずにアリーナの左側を走行し、センターマーカーをパスして左ロールバック。ただし20フィート(6メートル)以上、壁またはフェンスから離れて行うこと。ノーヘジテーション。
- 8.そのまま元のサークルに戻る。しかしサークルを閉じずにアリーナの右側を走行し、センターマーカーをパスしてストップ。ただし20フィート(6メートル)以上、壁またはフェンスから離れて行うこと。10フィート(3メートル)以上バックアップ。パターンを終了を示すためにヘジテイトする。

Reining

Pattern#6

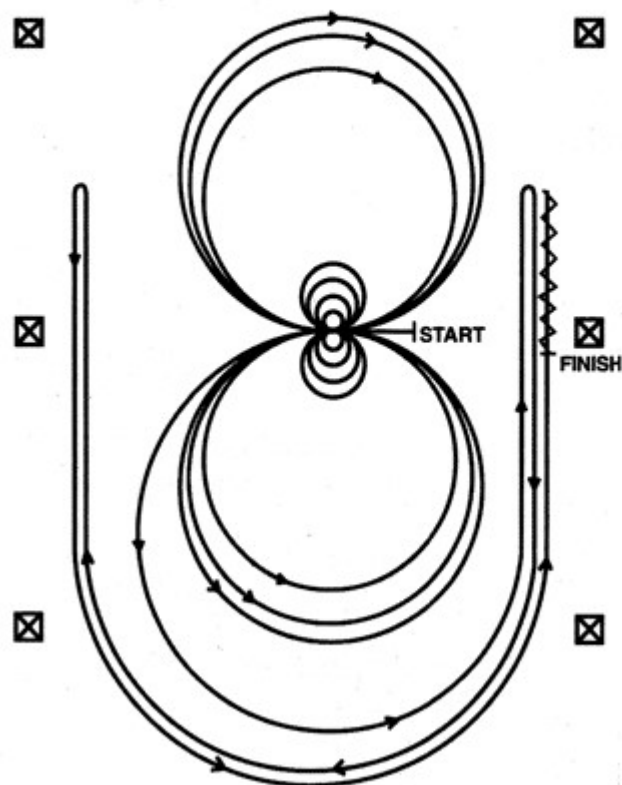

ウォークまたはトロットで、アリーナのセンターへ入場し、演技開始の前はウォークまたはストップした状態でなければならない。

左側の壁またはフェンスを正面にして、アリーナのセンターで演技を開始する

1. 右スピン4回。

2. 左スピン4回。ヒジテイト。

3. はじめに左リードの左サークルを3周。最初の2周をラージファースト。3周目をスモールスロー。アリーナのセンターでチェンジリード。

4. 右サークルを3周。最初の2周をラージファースト。3周目をスモールスロー。アリーナのセンターでチェンジリード。

5. ラージファーストの左サークル。しかしサークルを閉じずに、アリーナの右側を走行し、センターマーカーをパスして、右ロールバック。ただし20フィート以上壁またはフェンスから離れて行うこと。ノーヒジテイション。

6. そのまま元のサークルに戻る。しかしサークルを閉じずに、アリーナの左側を走行し、センターマーカーをパスして、左ロールバック。ただし20フィート以上壁またはフェンスから離れて行うこと。ノーヒジテイション。

7. そのまま元のサークルに戻る。しかしサークルを閉じずに、アリーナの右側を走行し、センターマーカーをパスして、スライディングストップ。ただし20フィート以上壁またはフェンスから離れて行うこと。10フィート以上バックアップ。パターンの終了を示すためにヒジテイトする。

ライダーはディスマウントしてブライダルを外し、ジャッジに提示しなければならない。

Reining

Pattern#8

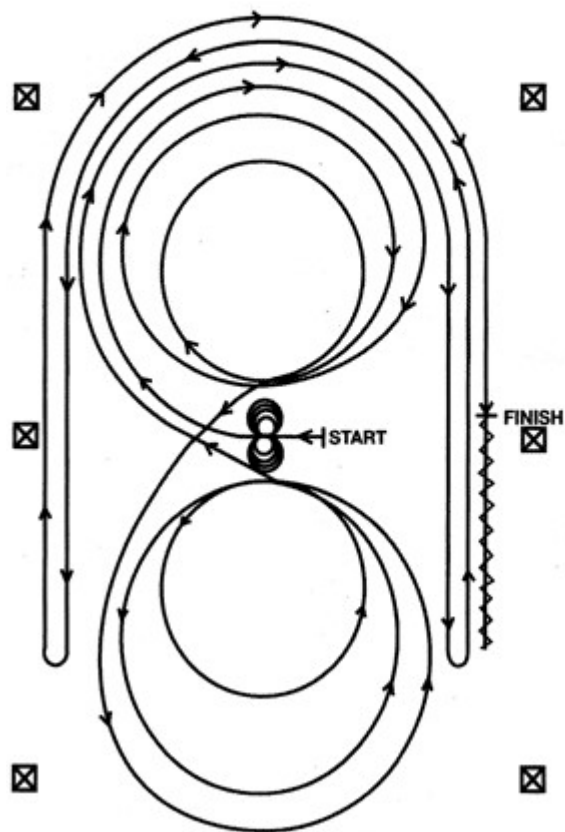

ウォークまたはトロットで、アリーナのセンターへ入場し、演技開始の前はウォークまたはストップした状態でなければならない。

左側の壁またはフェンスを正面にして、アリーナのセンターで演技を開始する

1. 左スピン4回。
2. 右スピン4回。ヒジテイト。
3. はじめに右リードの右サークルを3周。最初の1周をラージファースト。2周目をスモールスロー。3周目をラージファースト。アリーナのセンターでチェンジリード。
4. 左サークルを3周。最初の1周をラージファースト。2周目をスモールスロー。3周目をラージファースト。アリーナのセンターでチェンジリード。
5. 右リードで、ラージファーストの右サークル。しかしサークルを閉じずに、アリーナの右側を走行し、センターマーカーをパスして、左ロールバック。ただし20フィート以上フェンスまたは壁から離れて行うこと。ノーヒジテイション。
6. そのまま元のサークルに戻る。しかしサークルを閉じずに、アリーナの左側を走行し、センターマーカーをパスして、右ロールバック。ただし20フィート以上壁またはフェンスから離れて行うこと。ノーヒジテイション。
7. 元のサークルに戻る。しかしサークルを閉じずに、アリーナの右側を走行し、センターマーカーをパスして、スライディングストップ。ただし20フィート以上壁またはフェンスから離れて行うこと。10フィート以上バックアップ。パターンを終了するためにヒジテイトする。

ライダーはディスマウントしてブライダルを外し、ジャッジに提示しなければならない。

Pattern#10

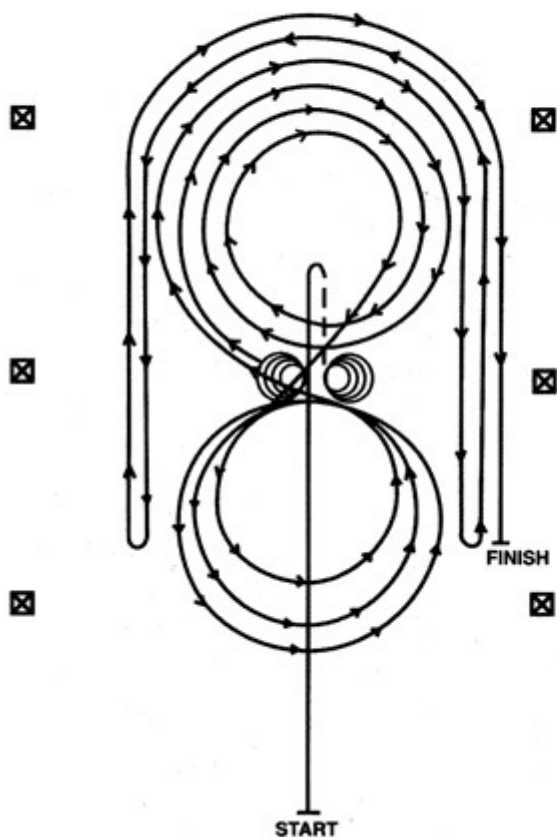

1. センターマーカートをパスして、スライディングストップ。アリーナのセンターまでか、又は10フィート以上バックアップ。ヒジテイト。

2. 右スピンの4回。

3. 左スピン4と1/4回。そして左側のフェンスまたは壁に正対する。ヒジテイト。

4. はじめに右リードの右サークルを3周。最初の2周をラージファースト。3周目をスモールスロー。アリーナのセンターでチェンジリード。

5. 左サークルを3周。最初の1周をスモールスロー。次の2周をラージファースト。アリーナのセンターでチェンジリード。

6. 右リードで、ラージファーストの右サークル。しかしサークルを閉じずに、アリーナの右側を走行し、センターマーカートをパスして、左ロールバック。ただし20フィート以上フェンスまたは壁から離れて行うこと。ノーヒジテイション。

7. そのまま元のサークルに戻る。しかしサークルを閉じずに、アリーナの左側を走行し、センターマーカートをパスして、右ロールバック。ただし20フィート以上壁またはフェンスから離れて行うこと。ノーヒジテイション。

8. 元のサークルに戻る。しかしサークルを閉じずに、アリーナの右側を走行しセンターマーカートをパスして、スライディングストップ。ただし20フィート以上壁またはフェンスから離れて行うこと。パターンの終了を示すためにヒジテイトする。

ライダーはディスマウントしてプライダルを外し、ジャッジに提示しなければならない。

REINING PATTERN A

Approved only for Level I Youth & Amateur, Youth I3 & Under

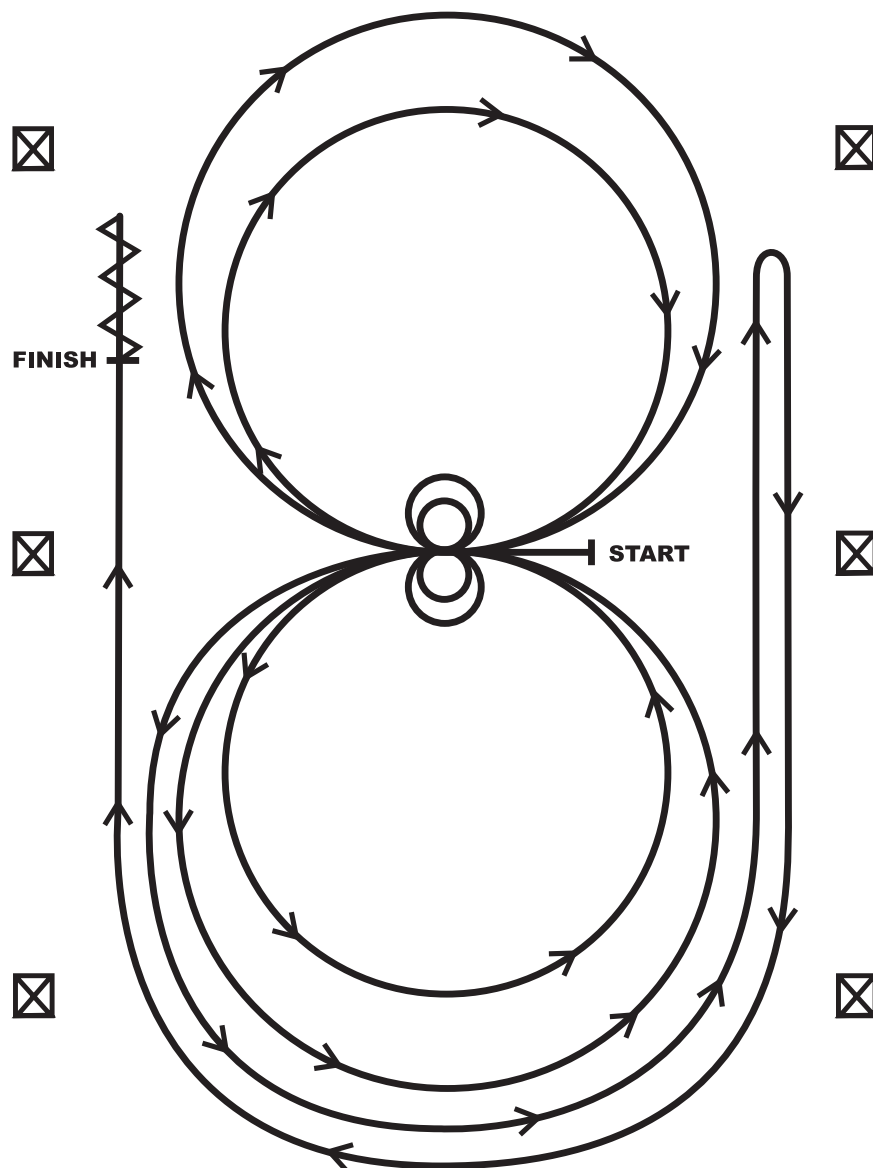

Horses may walk or jog to the center of the arena. Horses must walk or stop prior to starting the pattern. Beginning at the center of the arena facing the left wall or fence.

1. Beginning on the left lead, complete two circles to the left. Stop at the center of the arena. Hesitate.
2. Complete two spins to the left. Hesitate.
3. Beginning on the right lead complete two circles to the right. Stop at the center of the arena. Hesitate.
4. Complete two spins to the right. Hesitate.
5. Beginning on the left lead, go around the end of the arena, run down the right side of the arena past center marker, stop and roll back right.
6. Continue around the end of the arena to run down the left side of the arena past the center marker. Stop. Back up. Hesitate to demonstrate completion of the pattern. See the Judges' Guide for a summary of other allowances made in the Handbook.